

## CHECK-LIST

LEGENDA: N/A = NÃO APLICÁVEL

DESCRIÇÃO	NC-2	NC-4	NC-5	NC-6	NC-7	NC-8	CHECK
COLUNA ESQUERDA FRONTAL	1 UN	1 UN	1 UN	1 UN	1 UN	1 UN	
COLUNA DIREITA FRONTAL	1 UN	1 UN	1 UN	1 UN	1 UN	1 UN	
COLUNA ESQUERDA TRASEIRA	1 UN	1 UN	1 UN	1 UN	1 UN	1 UN	
COLUNA DIREITA TRASEIRA	1 UN	1 UN	1 UN	1 UN	1 UN	1 UN	
BANDEJA INFERIOR	1 UN	1 UN	1 UN	1 UN	1 UN	1 UN	
BANDEJA INTERMEDIÁRIA	1 UN	1 UN	1 UN	1 UN	1 UN	1 UN	
BANDEJA SUPERIOR	1 UN	1 UN	1 UN	1 UN	1 UN	1 UN	
BATENTE	1 UN	N/A	N/A	N/A	N/A	N/A	
RODAS FIXAS 3"	2 UN	2 UN	2 UN	2 UN	2 UN	2 UN	
RODAS GIRATÓRIAS 3"	2 UN	2 UN	2 UN	2 UN	2 UN	2 UN	
PUXADOR	1 UN	1 UN	1 UN	1 UN	1 UN	1 UN	
GAVETA	1UN	N/A	2 UN	2 UN	3 UN	3 UN	
PARAFUSO MAQ. FENDA 1/4" X 3/4"	2 UN	2 UN	2 UN	2 UN	2 UN	2 UN	
PARAFUSO DE 5/16" X 1/2"	16 UN	16 UN	16 UN	16 UN	16 UN	16 UN	
PORCA DE 5/16" X 1/2"	16 UN	16 UN	16 UN	16 UN	16 UN	16 UN	
ARRUELA DE 1/4"	2 UN	2 UN	2 UN	2 UN	2 UN	2 UN	
ARRUELA DE PRESSÃO DE 5/16"	16 UN	16 UN	16 UN	16 UN	16 UN	16 UN	

Montador: \_\_\_\_\_ RG de Identificação: \_\_\_\_\_

Data: \_\_\_\_/\_\_\_\_/\_\_\_\_

Marcon Indústria Metalúrgica Ltda. – CNPJ: 57.211.997.0001-46

Endereço: Rua Coelho Neto nº 48 – Cep: 17510-013 – Marília/SP - Brasil

Tel: +55 (14) 3401-2425 - Fax: +55 (14) 3422-3544 - www.marcon.ind.br

**IN/ NOCRAM**

<http://www.nocram.ind.br>

## MANUAL CARRO OFICINA ABERTO COMPACTO



NC-2



NC-4



NC-5



NC-6



NC-7



NC-8

Outubro / 2024

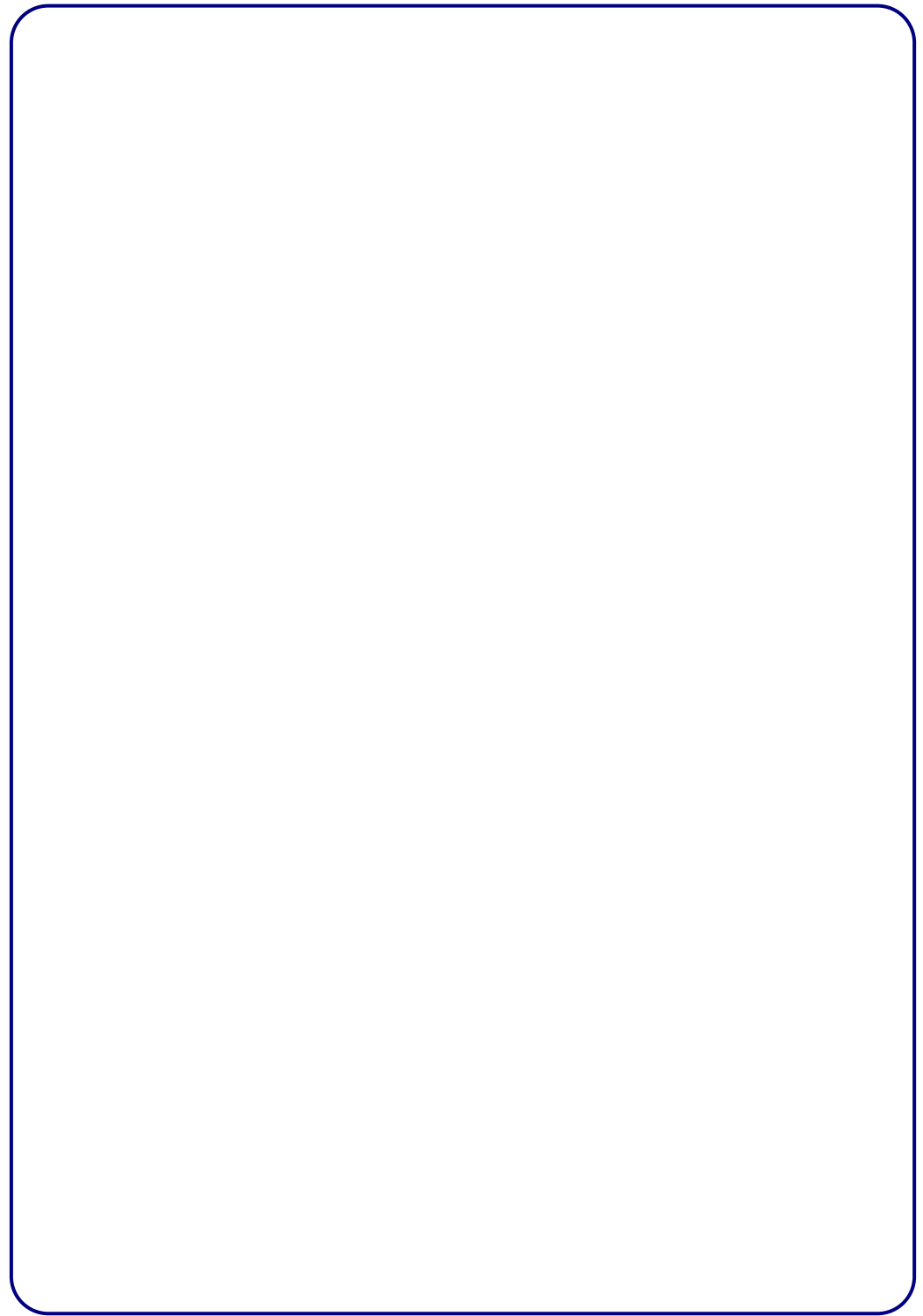
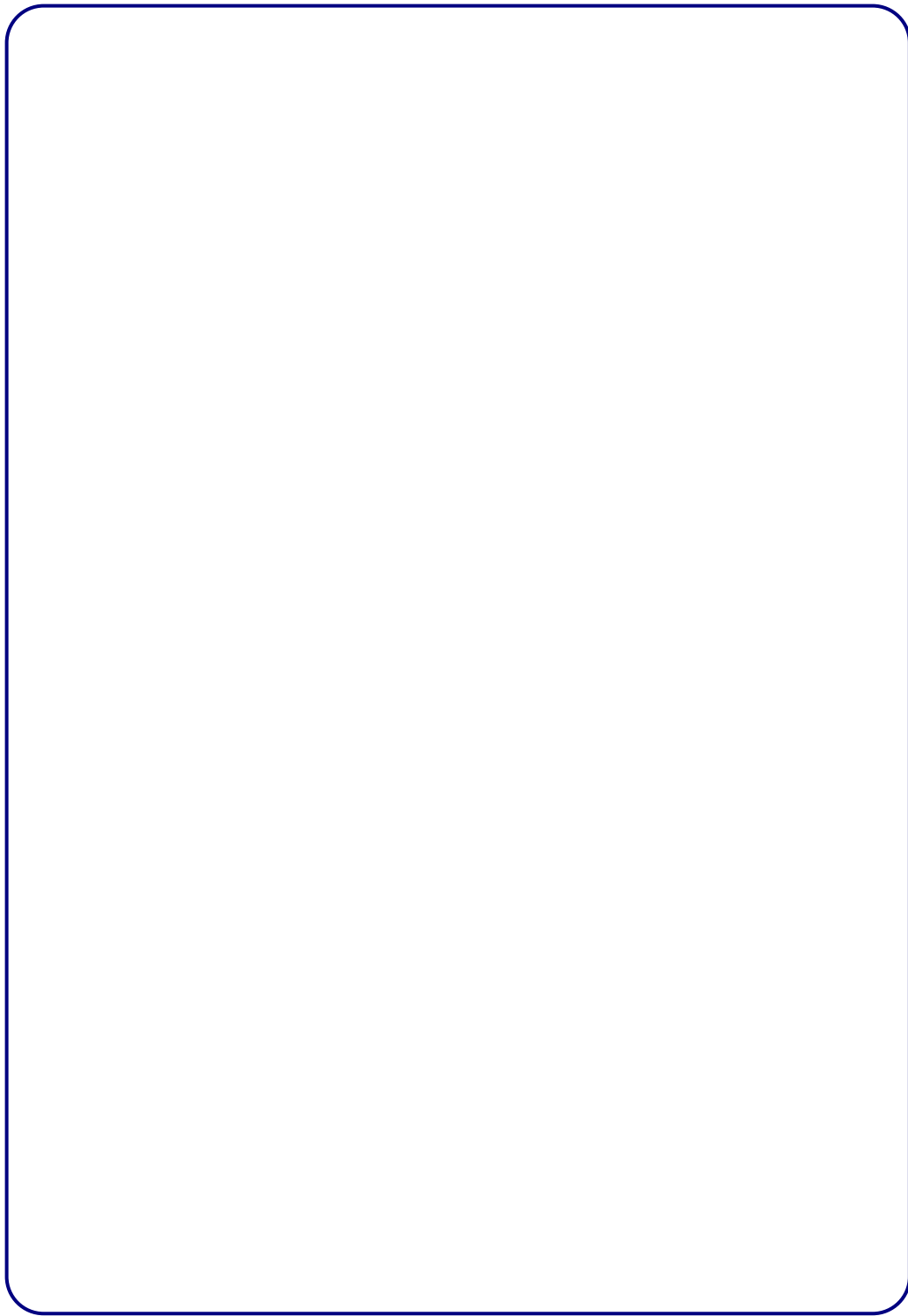

## CARRO COMPACTO ABERTO MODELO NC-8

- Feito com chapas de aço, superfície tratada com antioxidantes e pintura eletrostática a pó epóxi. Possui 2 rodízios giratórios de 3" e 2 rodízios fixos de 3". O NC-8 tem 3 gavetas, sendo 2 médias e 1 uma pequena com capacidade de 15 kg cada, ambas com abertura de 200mm, que podem ser fechadas individualmente com cadeado, possui também 1 prateleira fixa.

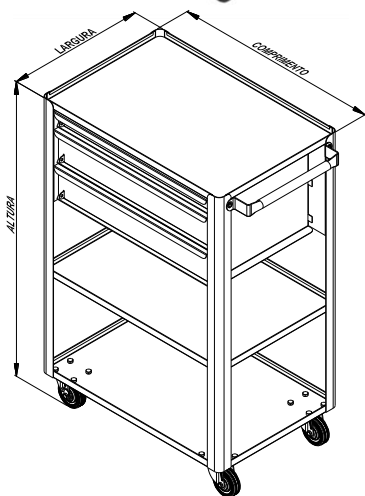

COMPRIMENTO: 600mm  
LARGURA: 400mm  
ALTURA: 898mm  
PESO: 18,5 KG  
CAPACIDADE MÁXIMA: 90 KG

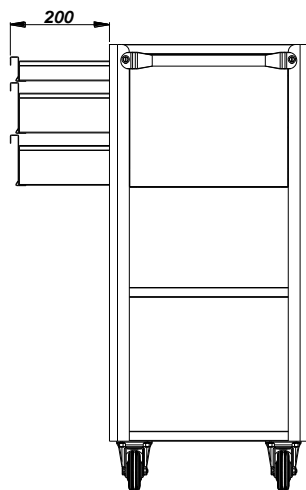

VISTA LATERAL DIREITA  
ABERTURA MÁXIMA DA GAVETA 200mm

## PREZADO CLIENTE

- Leia atentamente todas as instruções contidas neste manual e mantenha-o em local de fácil localização para eventuais consultas.
- Oriente a todos os usuários do produto sobre as melhores condições, formas e cuidados na sua utilização, garantindo assim, maior tempo de vida útil do equipamento.
- A principal característica do carro compacto é a flexibilidade de armazenamento de peças e componentes em geral.
- Os carros compacto saem de fábrica em perfeitas condições de uso com design moderno e detalhes inovadores. É produzido com chapa de aço reforçado e seguindo as normas atuais de qualidade, conforto e segurança. Após sua industrialização, os carros compacto passam por um tratamento de superfície e pintura epóxi com secagem a 220°C. Esse processo garante maior durabilidade evitando a oxidação das peças.

**Devido ao programa de melhoria contínua da empresa, as especificações e os produtos presentes neste manual poderão sofrer alterações sem aviso prévio.**

**As figuras contidas neste manual têm caráter meramente ilustrativo.**

## INSTRUÇÕES DE MONTAGEM

- Parafuse as rodas.
- As rodas giratórias deverão ser parafusadas no lado direito do carrinho.

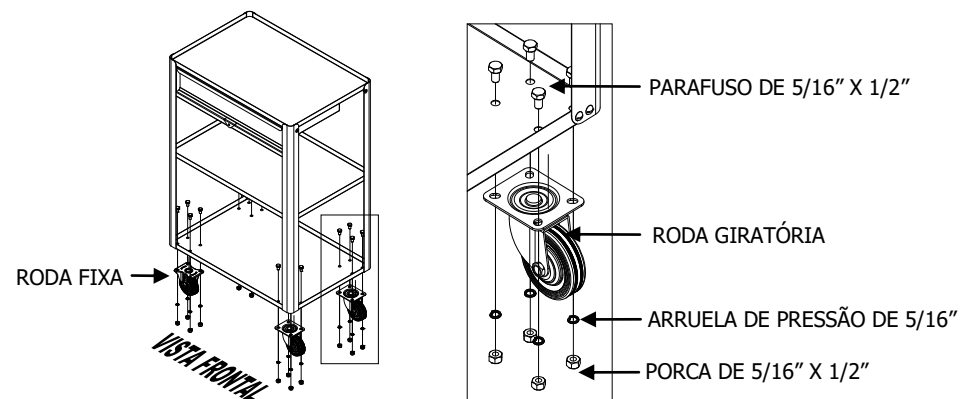

- O puxador deve ser parafusado no mesmo lado das rodas giratórias.

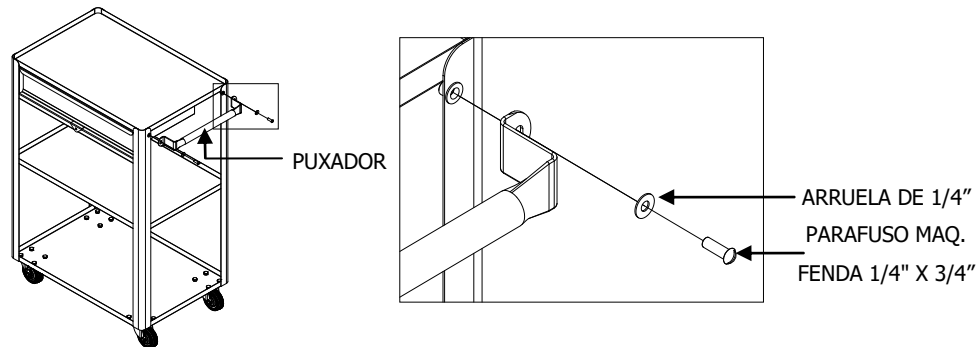

### GAVETAS

- As gavetas dos carros compactos aberto possuem um sistema de deslizamento simples, sem o uso de corrediças telescópicas; as chapas laterais de apoio da gaveta deslizam diretamente sobre o trilho da estrutura. As gavetas possuem uma capacidade de carga de até 15 kg distribuídos cada uma.

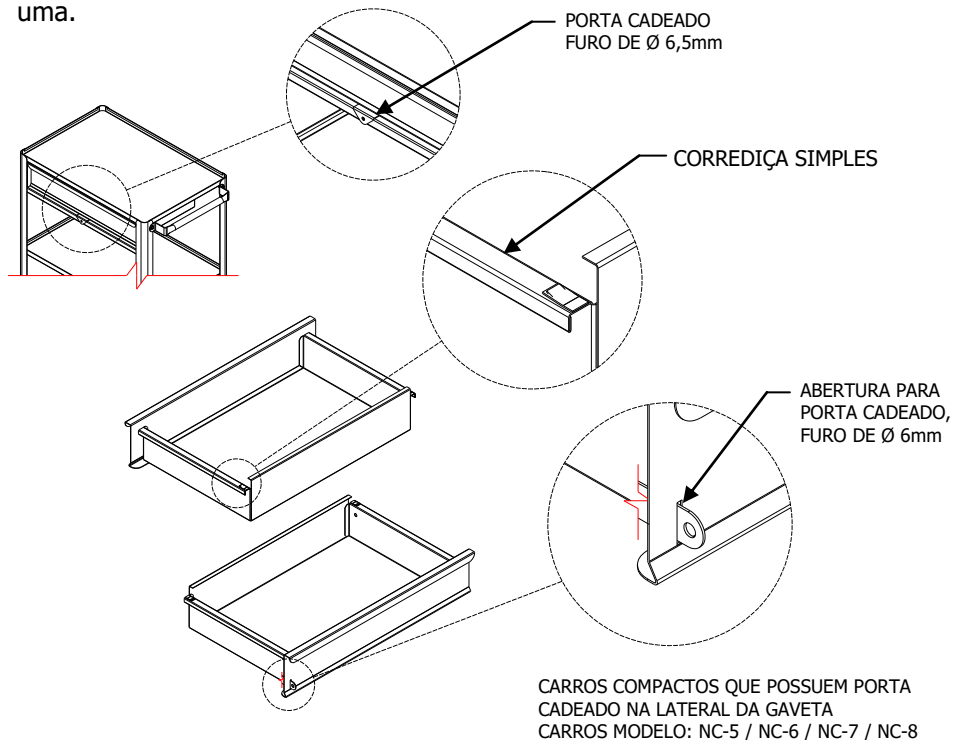

### CARRO COMPACTO ABERTO MODELO NC-7

- Feito com chapas de aço, superfície tratada com antioxidantes e pintura eletrostática a pó epóxi. Possui 2 rodízios giratórios de 3" e 2 rodízios fixos de 3". O NC-7 tem 3 gavetas médias com capacidade de 15 kg cada, ambas com abertura de 200mm que podem ser fechadas individualmente com cadeado e 1 prateleira fixa.

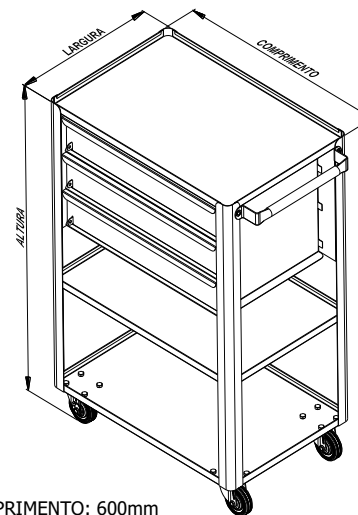
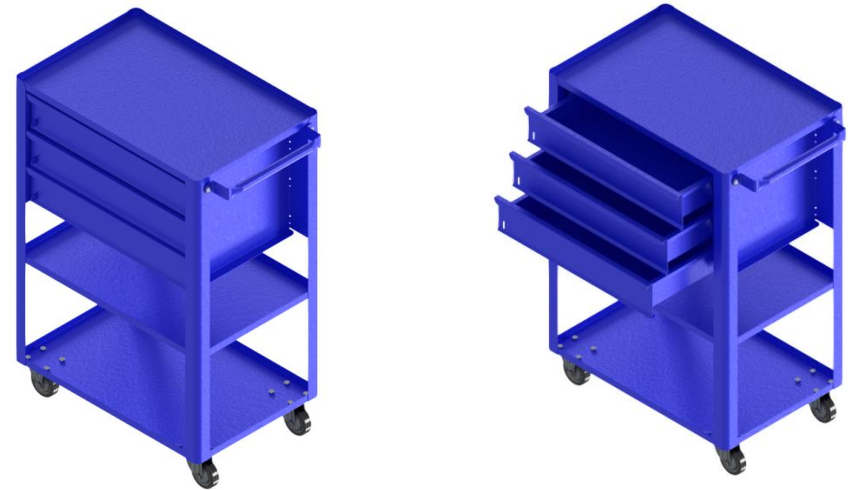

COMPRIMENTO: 600mm  
 LARGURA: 400mm  
 ALTURA: 898mm  
 PESO: 19,4 KG  
 CAPACIDADE MÁXIMA: 90 KG

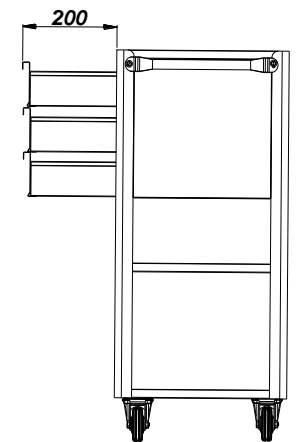

VISTA LATERAL DIREITA  
 ABERTURA MÁXIMA DA GAVETA 200mm

## CARRO COMPACTO ABERTO MODELO NC-6

- Feito com chapas de aço, superfície tratada com antioxidantes e pintura eletrostática a pó epóxi. Possui 2 rodízios giratórios de 3" e 2 rodízios fixos de 3". O NC-6 tem 2 gavetas com capacidade de 15 kg cada, sendo 1 média e 1 pequena, ambas com abertura de 200mm que podem ser fechadas individualmente com cadeado e 1 prateleira fixa.

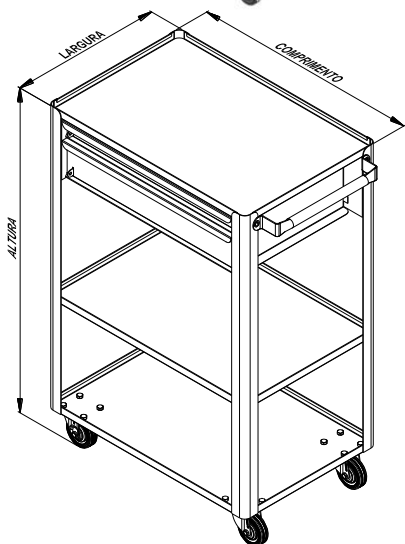

COMPRIMENTO: 600mm  
LARGURA: 400mm  
ALTURA: 898mm  
PESO: 15,2 KG  
CAPACIDADE MÁXIMA: 90 KG

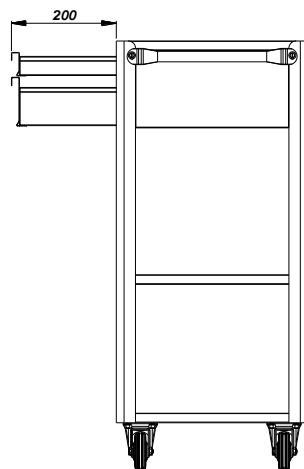

VISTA LATERAL DIREITA  
ABERTURA MÁXIMA DA GAVETA 200mm

## INFORMAÇÕES GERAIS

### CARRO COMPACTO ABERTO MODELO NC-2

- Feito com chapas de aço, superfície tratada com antioxidantes e pintura eletrostática a pó epóxi. Possui 2 rodízios giratórios de 3" e 2 rodízios fixos de 3". O NC-2 tem 1 gaveta com capacidade de 15 kg com abertura total de 200mm e 1 prateleira fixa.

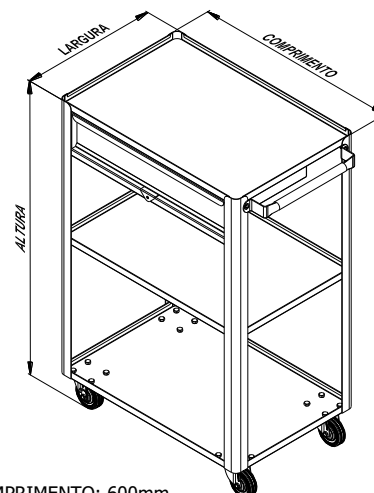
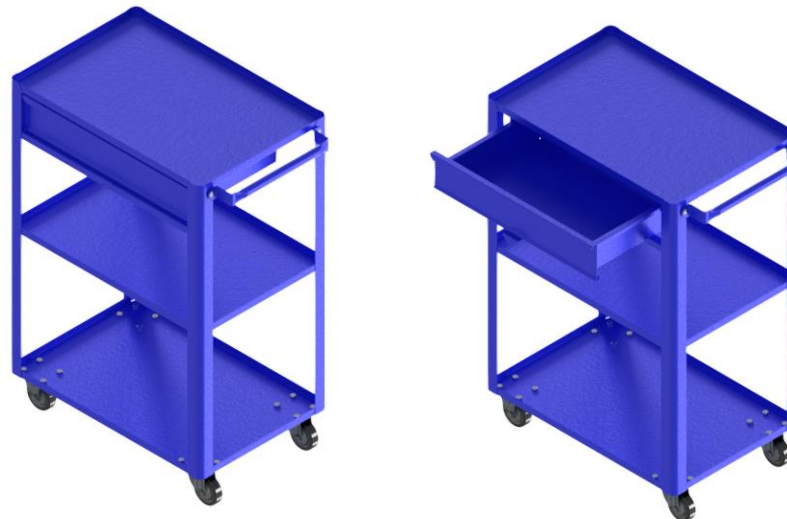

COMPRIMENTO: 600mm  
LARGURA: 400mm  
ALTURA: 898mm  
PESO: 12,2 KG  
CAPACIDADE MÁXIMA: 90 KG

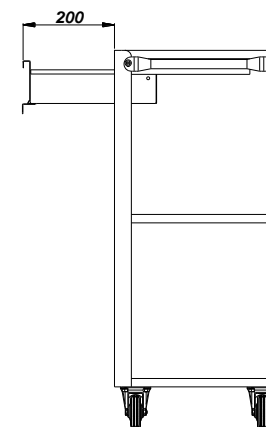

VISTA LATERAL DIREITA  
ABERTURA MÁXIMA DA GAVETA 200mm

### CARRO COMPACTO ABERTO MODELO NC-4

- Feito com chapas de aço, superfície tratada com antioxidantes e pintura eletrostática a pó epóxi. Possui 2 rodízios giratórios de 3" e 2 rodízios fixos de 3". O NC-4 tem 1 prateleira fixa.

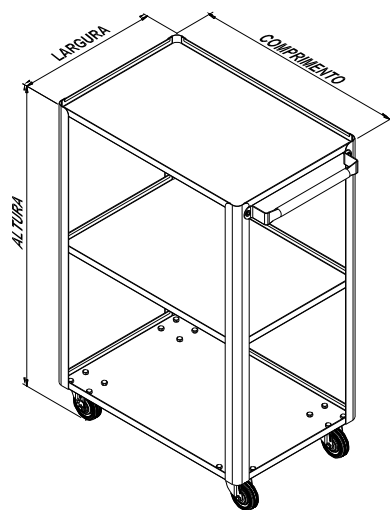

COMPRIMENTO: 600mm  
 LARGURA: 400mm  
 ALTURA: 898mm  
 PESO: 9,2 KG  
 CAPACIDADE MÁXIMA: 90 KG

### CARRO COMPACTO ABERTO MODELO NC-5

- Feito com chapas de aço, superfície tratada com antioxidantes e pintura eletrostática a pó epóxi. Possui 2 rodízios giratórios de 3" e 2 rodízios fixos de 3". O NC-5 tem 2 gavetas médias com capacidade de 15 kg cada, ambas com abertura total de 200mm, podem ser fechadas individualmente com cadeado, possui também 1 prateleira fixa.

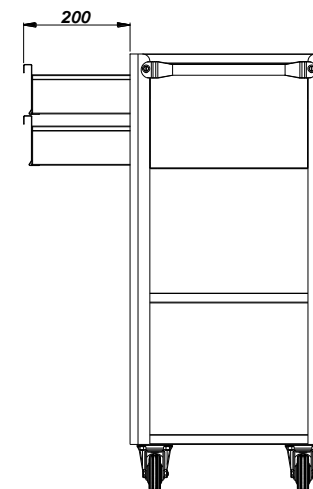
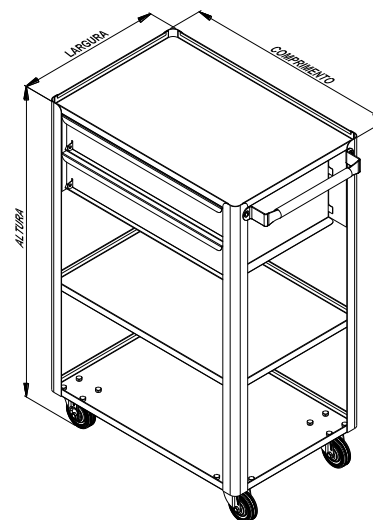

COMPRIMENTO: 600mm  
 LARGURA: 400mm  
 ALTURA: 898mm  
 PESO: 16,2 KG  
 CAPACIDADE MÁXIMA: 90 KG

VISTA LATERAL DIREITA  
 ABERTURA MÁXIMA DA GAVETA 200mm