

## CHECK-LIST

DESCRIÇÃO	Qtde.	Check
COLUNA		
BANDEJA SUPERIOR		
BANDEJA INFERIOR		
PARAFUSOS SEXTAVADO UNC ZINC. 1/4" X 1/2"		
PORCAS SEXTAVADA ZINC. 1/4" X 7/16" - UNC		

Montador: \_\_\_\_\_ RG de Identificação: \_\_\_\_\_

Data: \_\_\_\_/\_\_\_\_/\_\_\_\_

Marcon Indústria Metalúrgica Ltda. – CNPJ: 57.211.997.0001-46  
Endereço: Rua Coelho Neto nº 48 – Cep: 17510-013 – Marília/SP - Brasil  
Tel: +55 (14) 3401-2425 - Fax: +55 (14) 3422-3544 - [www.marcon.ind.br](http://www.marcon.ind.br)

**TIL MARCON**

<http://www.marcon.ind.br>



## MANUAL DE INSTRUÇÕES PRATELEIRAS

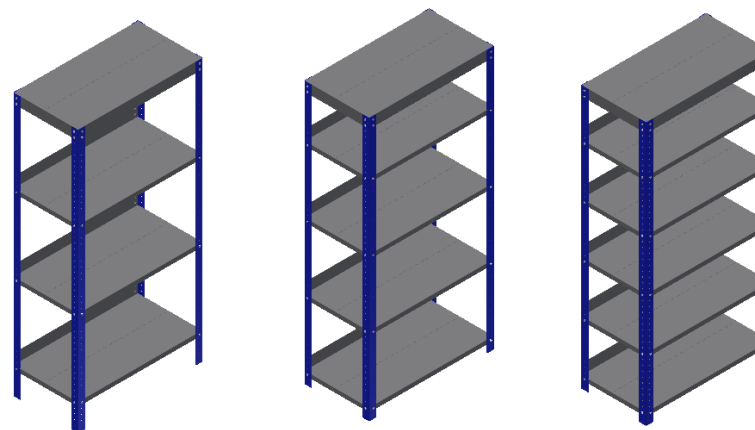

Julho / 2017

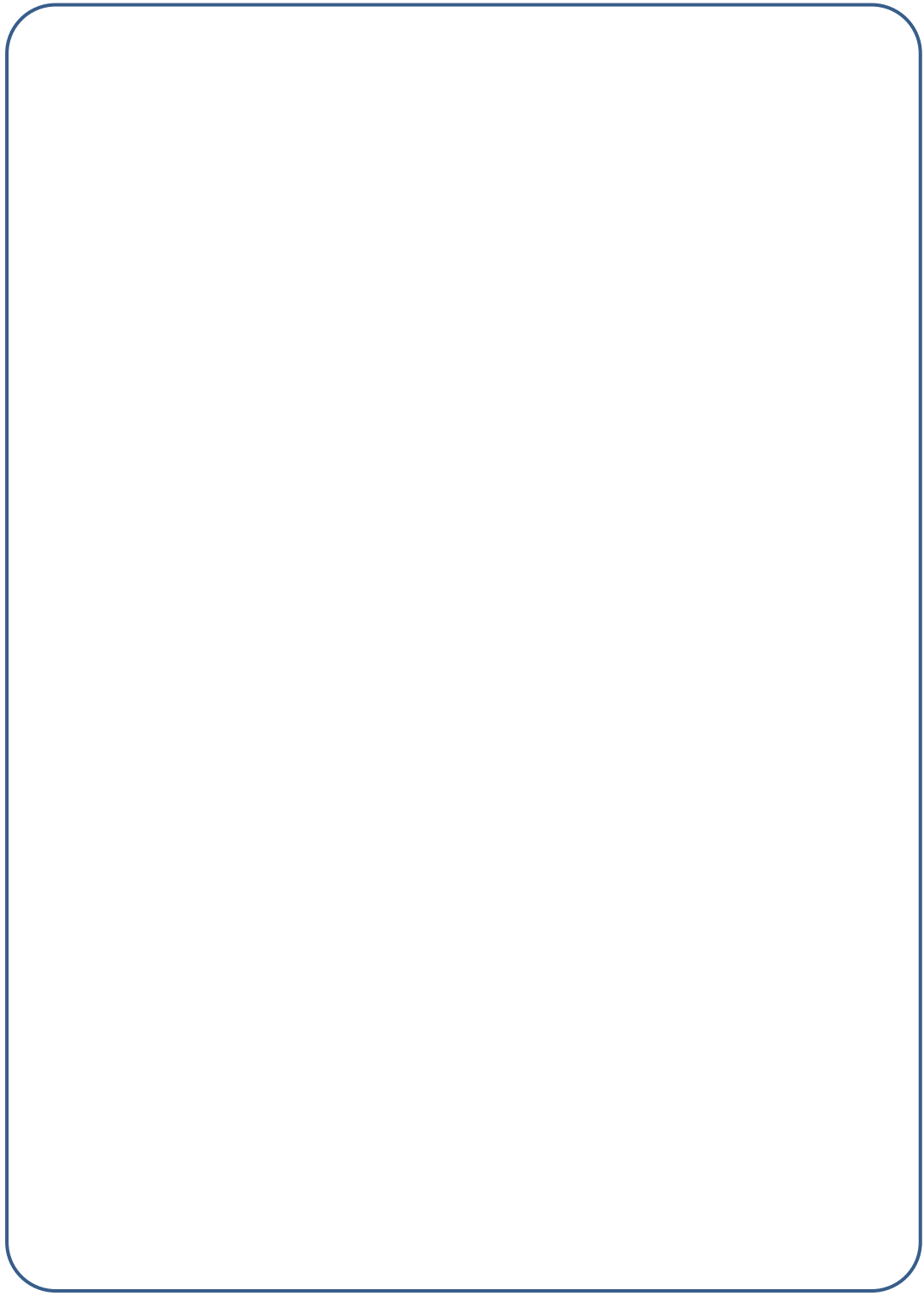
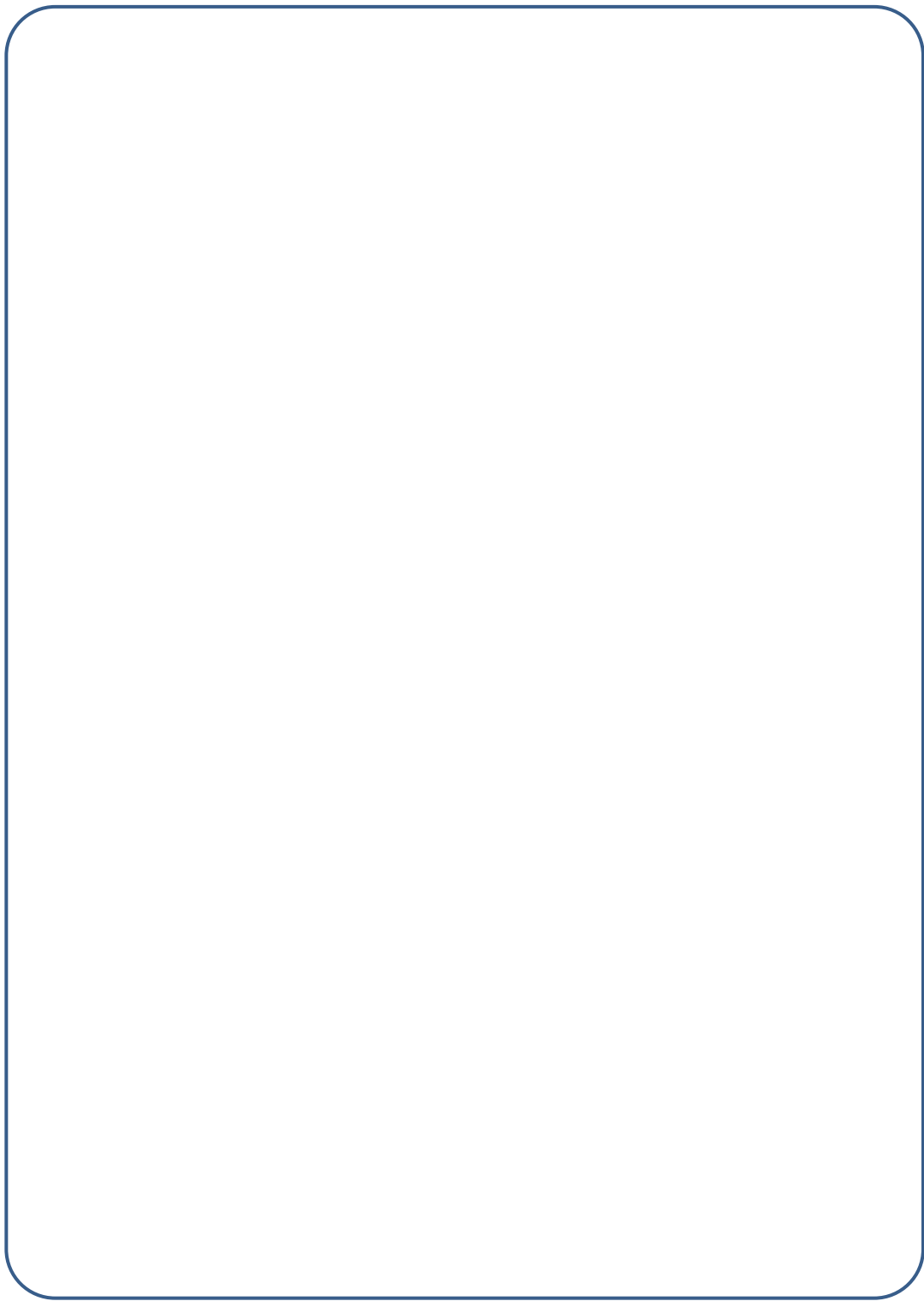

## PREZADO CLIENTE

- Leia atentamente todas as instruções contidas neste manual.
- Oriente a todos os usuários do produto sobre as melhores condições, formas e cuidados na sua utilização, garantindo assim, maior tempo de vida útil do equipamento.

**Devido ao programa de melhoria contínua da empresa, as especificações e os produtos presentes neste manual poderão sofrer alterações sem aviso prévio.**

**As figuras contidas neste manual têm caráter meramente ilustrativo.**

## SOBRE AS PRATELEIRAS

- As prateleiras Marcon saem de fábrica em perfeitas condições de uso com design moderno, detalhes inovadores e acessórios práticos. Sua principal característica é a flexibilidade na organização e armazenamento de componentes e peças em geral. É produzido com chapa de aço reforçado e seguindo as normas atuais de qualidade, conforto e segurança. Após sua industrialização, as prateleiras passam por um tratamento de superfície e pintura epóxi com secagem a 220°C. Todas estas características tornam as prateleiras Marcon aliadas na organização de seu posto de trabalho.

## INTRUÇÕES DE MONTAGEM DAS PRATELEIRAS

- Coloque duas colunas inicialmente, e parafuse a trava de apoio nas duas colunas conforme figuras abaixo.

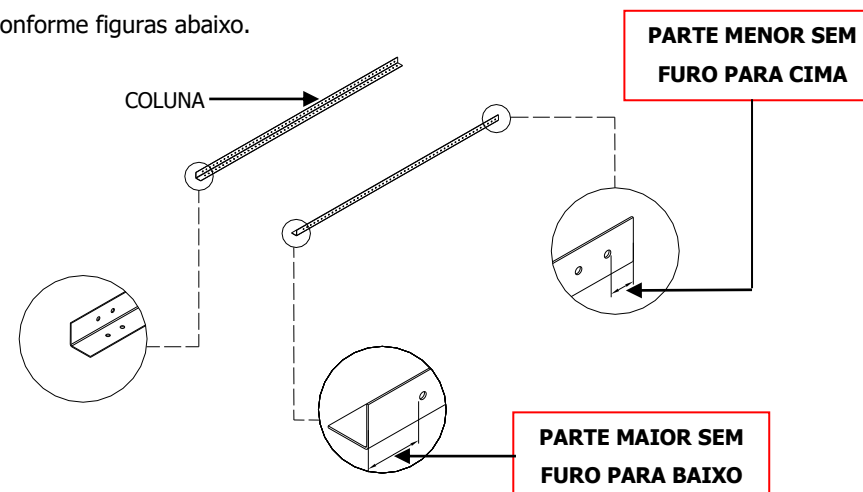

- Parafuse uma bandeja inferior como indicado nas figuras abaixo. Todas as bandejas inferiores são iguais e para uma montagem correta mantenha a aba para cima.

**PARA MONTAR SUA BANCADA E DEIXÁ-LA EM PERFEITAS CONDIÇÕES DE USO, MONTE-A MANTENDO O ALINHAMENTO DA BANDEJA.**

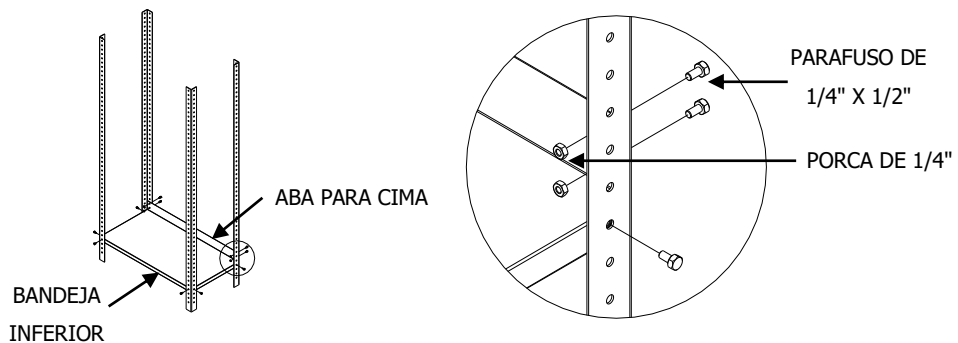

- Parafuse a bandeja superior para estabilizar a prateleira.

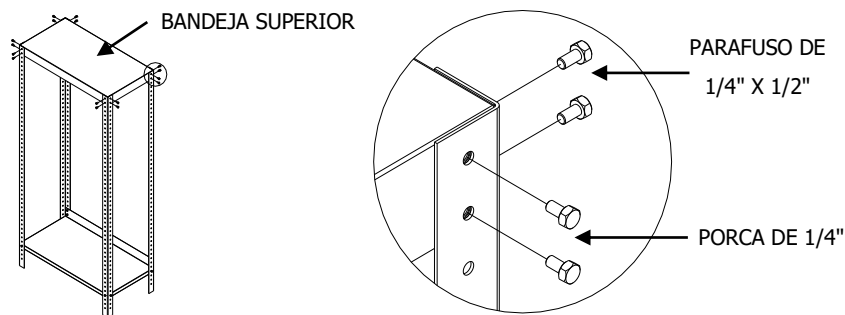

- Parafuse as outras bandejas fazendo a regulagem de altura de acordo com sua necessidade.

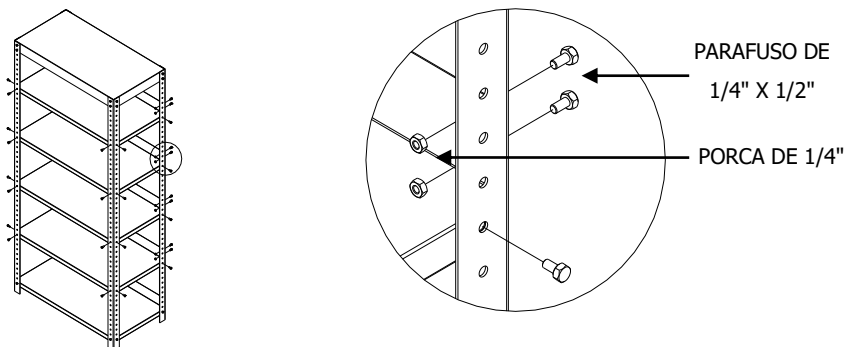

## DIMENSÕES

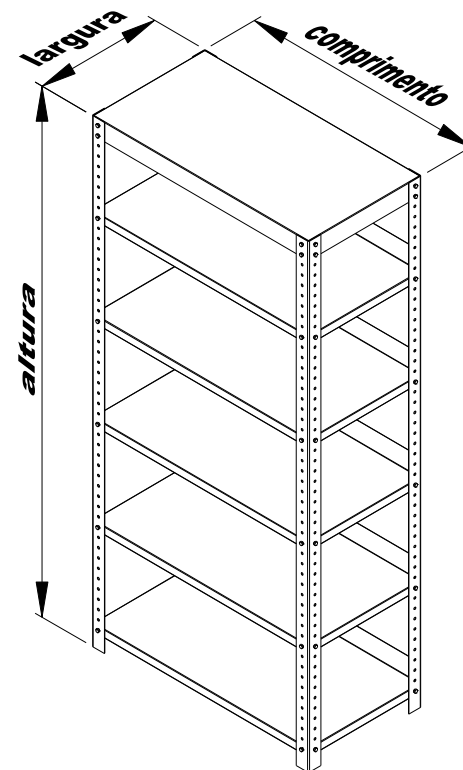

PRODUTO	COMPRIMENTO	LARGURA	ALTURA	QUANT. TAMPO
PTM-4	883	460	1855	4
PTM-5	883	460	1855	5
PTM-6	883	460	1855	6